



IP 66 | TYPE 4X, 12 | IK 10



ECOM è un armadio componibile in alluminio a doppia parete e singola porta progettato per uso esterno. Disponibile in diverse misure standard, grazie alla sua modularità, permette di creare svariate configurazioni. I componenti interni dell'armadio sono adeguatamente protetti dagli agenti atmosferici e dai tentativi di effrazione grazie al grado di protezione IP 66, alla struttura antivandalo e all'elevata efficienza della gestione termica.

Materiale: Alluminio ALMg3. Porta: 2 mm. Pannello posteriore: 2 mm. Cappa di pioggia: 2 mm. Pannello inferiore: 2 mm.

Telaio: Acciaio inox AISI 304L pre-satinato. Telaio: 1.5 mm. Profilati aperti a saldare saldati a sezione con foro a 25 mm secondo DIN 43660.

Porta: Doppia parete con aperture di ventilazione superiore e inferiore che permettono il flusso dell'aria. Montato con cerniere nascoste che consentono l'apertura a sinistra o a destra.

Pannello posteriore: Doppia parete con aperture di ventilazione superiore e inferiore che permettono il flusso d'aria.

Tetto parapioggia: Tetto parapioggia sporgente con canali di pioggia integrati e canali di ventilazione intorno al perimetro.

Pannelli laterali: Forniti come accessorio.

Piastra inferiori: Piastra inferiore in un pezzo con guarnizione in poliuretano iniettato per garantire la massima tenuta.

Serratura: Sistema di bloccaggio con cariglione a 4 punti. Non interferisce con lo spazio interno dell'armadio. Maniglia a tirare standard con serratura di sicurezza.

Messa a terra: I pannelli interni sono collegati a terra attraverso i loro raccordi e sono dotati di una vite separata di messa a terra.

Finitura: Rivestimento RAL 7035 bucciato a polvere 100% poliestere.

Protezione: Conforme IP 66 | TIPO 4X, 12 | IK 10, quando è montata la piastra inferiore.

Approvazioni: GOST. Resistenza a condizioni climatiche, chimiche e sostanze attive secondo EN61969-3 "Strutture meccaniche per apparecchiature elettroniche. Contenitori da esterno".

Fornitura: Telaio con porta e maniglia montata, pannello posteriore e tetto parapioggia. La consegna comprende anche bulloni di messa a terra. Consegnato su un pallet che è identico alla larghezza del contenitore per consentirne il montaggio anche senza rimozione. Tutto il materiale di imballaggio è riciclabile. Piastra di montaggio e pannelli laterali non sono inclusi nella fornitura standard.

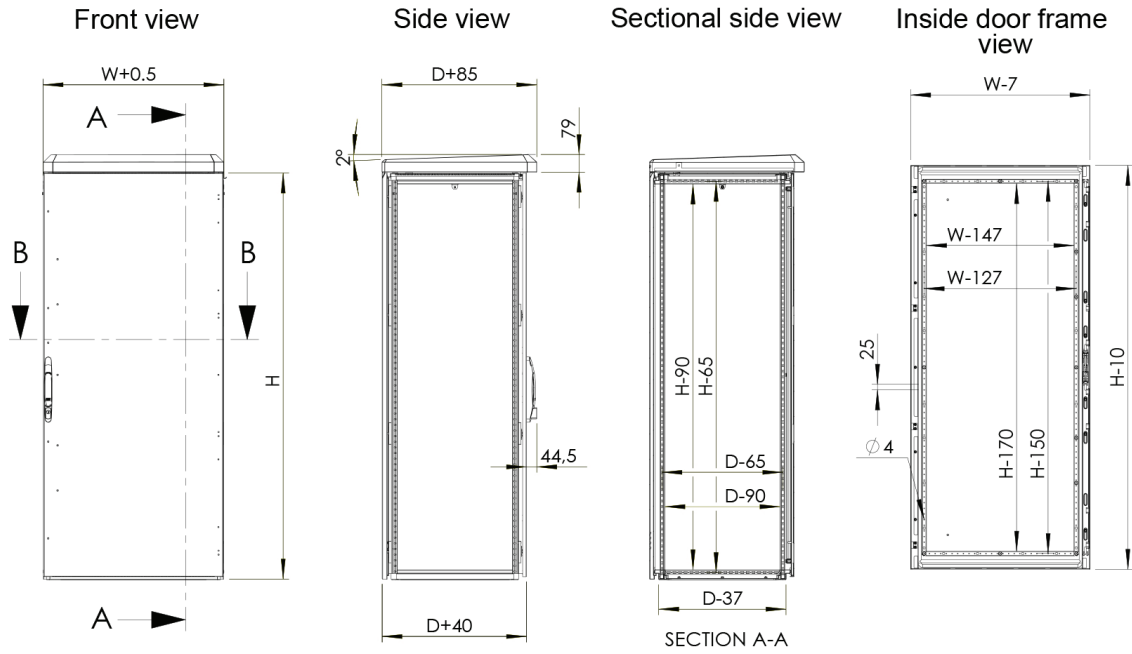

Sectional top view

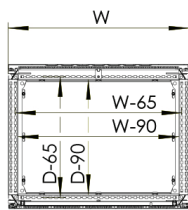

SECTION B-B

Sectional top view (without bottom plates)

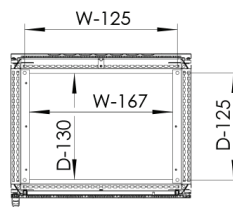

SECTION C-C

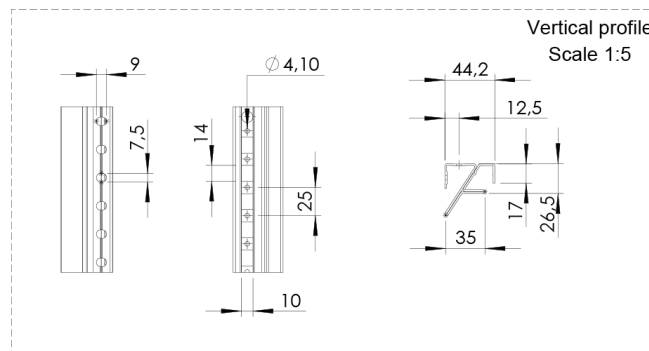

Senza piastra di montaggio

A	L	P	Articolo n.
1600	600	600	ECOM16066
1600	800	600	ECOM16086
1800	600	600	ECOM18066
1800	800	600	ECOM18086
2000	600	600	ECOM20066
2000	800	600	ECOM20086

ECOM

Armadio componibile, parete doppia, per esterni