

RIM-DrainTrace-KIT

Das **nVent RAYCHEM RIM-DrainTrace-KIT** ist eine **Komplettlösung** zur Eis- und Schneefreihaltung an Dachablaufriegen. Unangenehme Überraschungen durch winterliche Schnee- und Eisansammlungen gehören damit der Vergangenheit an.

Das RIM-DrainTrace-KIT kann an **Dachabläufen nachgerüstet** werden, wodurch der kostspielige Austausch vorhandener Abläufe nicht nötig ist. Dank des **einzigartigen Aufbaus** rinnt das Schmelzwasser besser in den Ablauf hinein, sodass sich dort kein Eis anstaut. Das sofort einsatzbereite System umfasst ein **hochwertiges selbstregelndes Heizband** inklusive werkseitig montiertem, qualitätskontrolliertem Kaltleiteranschluss und Endabschluss. Diese eliminieren jedes Risiko hinsichtlich der kritischen Verbindung und **ermöglichen der Bedachungsfirma eine sorgenfreie Installation**.

VORTEILE FÜR ERRICHTER

1. NACHRÜSTSATZ

Das RIM-DrainTrace-System kann an vorhandenen Dachabläufen installiert werden, was einen an Arbeitskosten intensiven Austausch der Abläufe verhindert.

2. EXKLUSIVE KONSTRUKTION

Durch die einzigartig sternförmige Anordnung der Aluminiumplatten entstehen eisfreie Rinnen für das Schmelzwasser hin zum Ablauf, an dem sich zudem keine Eisüberhänge bilden können.

3. SICHERER, SORGENFREIER BETRIEB

RIM-DrainTrace-KIT ist ein kompletter Bausatz. Er umfasst die Ablaufriegen für das sternförmige Design, ein vorkonfektioniertes, selbstregelndes GM-2XT-Heizband und einen vorkonfektionierten Kaltleiter.



OPTIMALER SCHUTZ IM WINTER

RIM-DrainTrace-KIT wurde speziell darauf ausgelegt, Elektrikern und Bedachungsspezialisten eine Lösung an die Hand zu geben, die ihren Kunden auch im härtesten Winter Sicherheit bei hoher Qualität bietet. Ihre Sicherheit ist unser Antrieb.

QUALITÄTSKONTROLLE

Sämtliche Komponenten, Verbindungen und Abschlüsse sind noch in der Fertigungsstätte nach den neuesten Gewährleistungsnormen und -vorschriften auf ihre Qualität kontrolliert worden.

GEWÄHRLEISTUNG

Zum Zeichen unseres absoluten Vertrauens in die Qualität unserer Produkte bietet nVent eine erweiterte 10-jährige Produktgewährleistung bei Registrierung sowie bis zu 12 Jahre Gewährleistung bei der Installation durch einen Raychem Zertifiziert PRO-Installateur von nVent.

LIEFERUMFANG



KOMPLETTES ABLAUFRINNEN-KIT:

- 1 innerer Ring aus Aluminium
- 6 RIM-C-Kanalleisten aus Aluminium
- Vorkonfektioniertes, selbstregelndes GM-2XT-Heizband von 16 m Länge plus vorkonfektioniertem Kaltleiter von 8 m Länge (3 x 1,5 mm²)



DOKUMENTATION

- Mehrsprachige Schritt-für-Schritt-Installationsanleitung

TECHNISCHE DATEN

System	System mit praktischen Steckverbindungen – kein Nieten, Schrauben, Nageln oder Kleben erforderlich, schnelle und einfache Montage vor Ort
Material	Kynar®-beschichtetes Aluminium
Farbe	Mattschwarz
Inhalt	Innerer Aluminiumring mit Laschen, RIM-C-Kanalleisten, GM-2XT-Heizband (16 m), vorkonfektionierter Kaltleiter (8 m), 3 x 1,5 mm ²
Inbegriffenes Heizband	GM-2XT für 230-VAC-Anwendungen
Abmessungen	Innendurchmesser innerer Ring: 355 mm Länge Kanalleisten: 600mm
PCN	1244-022477

RIM DrainTrace (RIM-DT-KIT)

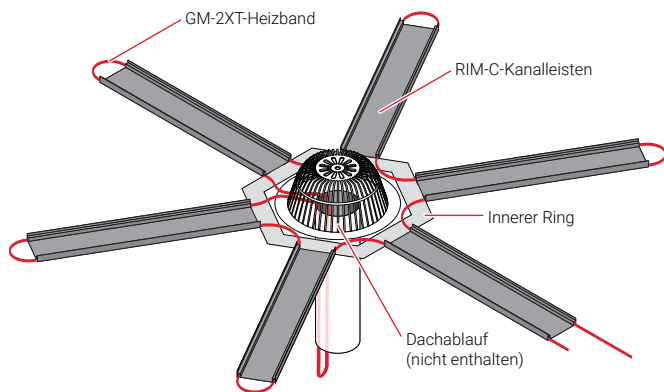

Abmessungen (nominal)

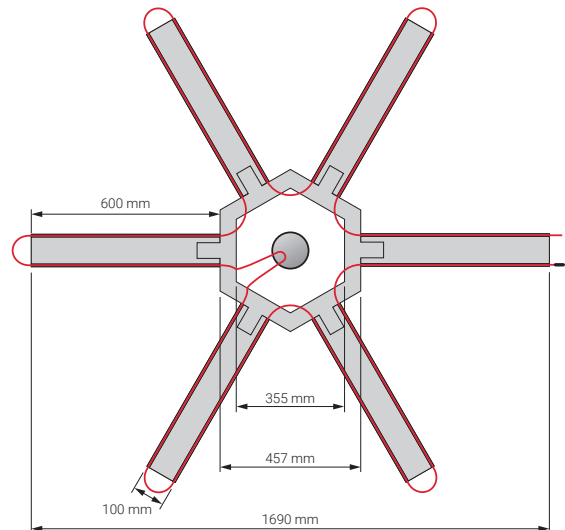

DEUTSCHLAND

Tel: 0800 1818205 | Fax: 0800 1818204
salesde@nVent.com

SCHWEIZ

Tel: (41) 766 3080 | Fax: (41) 766 3081
infoBaar@nVent.com

ÖSTERREICH

Tel: 0800 29 74 10 | Fax: 0800 29 74 09
salesat@nVent.com

nVent.com/RAYCHEM

RAYCHEM