



Cet échangeur thermique air/eau de toit, PWD, avec un indice de protection IP 55, est idéal pour les environnements poussiéreux avec des températures élevées. La propreté de l'air et la température autour de l'armoire n'affectent pas les performances de l'échangeur thermique. Les armoires au sol peuvent être refroidies indépendamment, si nécessaire, ce qui réduit la consommation d'énergie. L'échangeur thermique est placé au-dessus de l'armoire, ce qui signifie que le refroidissement peut être également assuré lorsqu'il n'y a pas assez d'espace sur la porte ou les panneaux latéraux.

Description: Pour l'installation sur le toit. Aucune protection supplémentaire n'est nécessaire pour garantir la protection IP. Déclencheur et électrovanne intégrés pour le contrôle de la température. Le thermostat est réglable entre 8 °C et 50 °C, réglage d'usine à 35 °C. La capacité de refroidissement pour des conditions spécifiques est indiquée dans les schémas: Température d'entrée d'eau entre 1 °C et 35 °C.

Type de connexion: Câble 3 x 0,75 mm² (3,5 m) pour le raccordement électrique. Flexible 13 mm pour le raccordement du tuyau d'eau.

Matériau: Habillage en acier galvanisé peint, tuyau en cuivre, échangeur thermique : tuyaux en cuivre et batterie d'échange en aluminium.

Plage de température ambiante : +1 °C à +70 °C.

Protection: IP 55.

Finition: RAL 7035.

Unité de livraison: Une unité.

IP 55



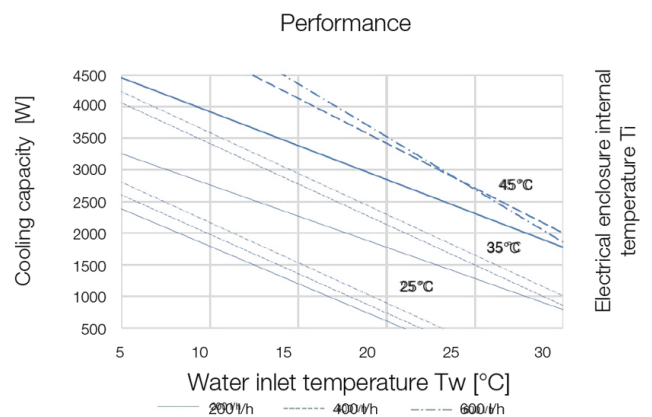
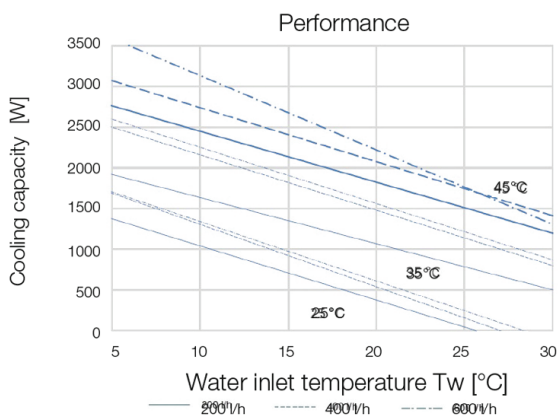
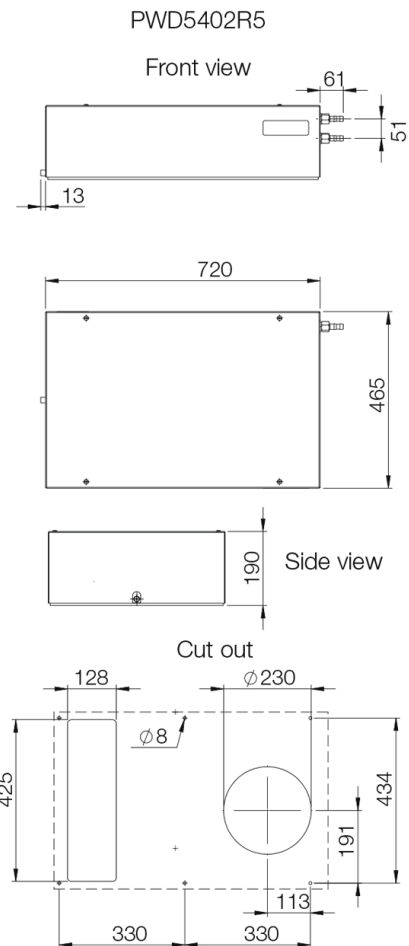
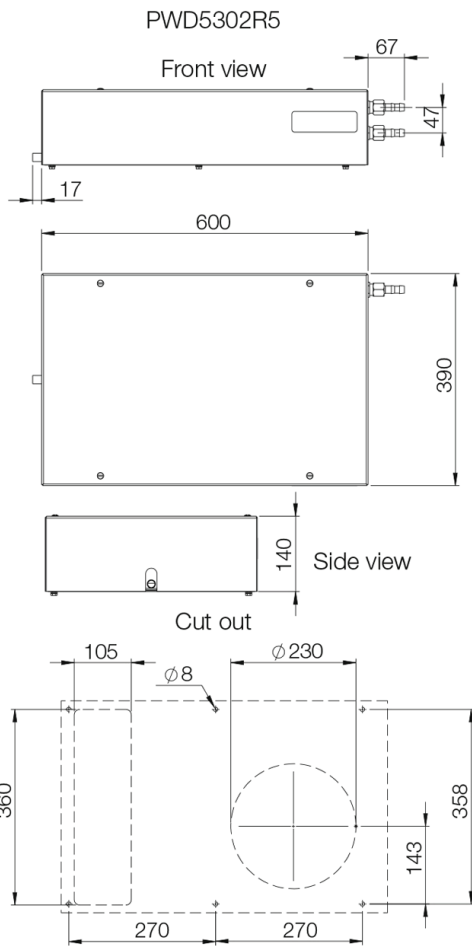

H	L	P	Capacité de	Courant W10/A35 (W)	Courant W10 / A35 (A)	Pré fusible T (A)	Courant de	Air libre (m ³ / h)	Bruit (dB)	Poids (kg)	Référence
140	600	390	2150	85 / 100	0.40	6	4	500	54	50 / 60	23.33
190	720	465	3400	115 / 165	0.84	6	3	720	64	50 / 60	33.33

